

РУКОВОДСТВО ПО ЭКСПЛУАТАЦИИ

БИОКАМИН STONE

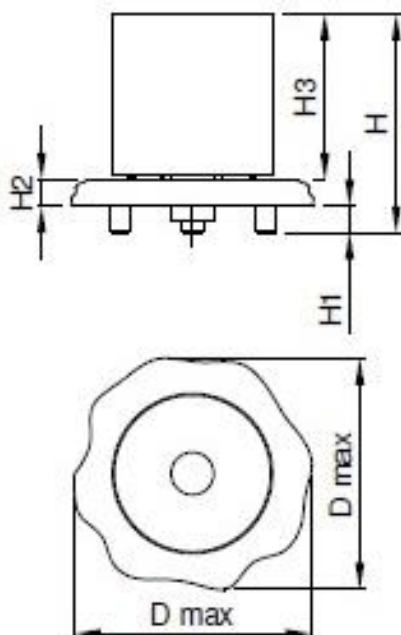
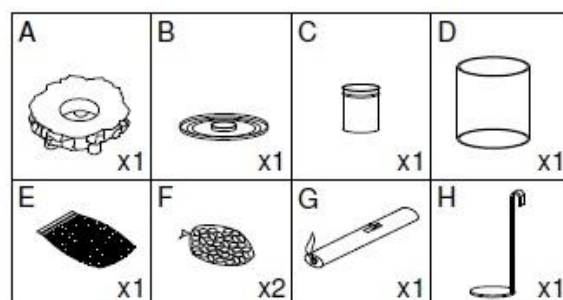

	[mm]	["]
H	410	16 1/8
H1	50	2
H2	50	2
H3	300	11 13/16
Dmax	450	17 6/8

Содержание

1. Описание изделия	3
а. Общие характеристики.....	3
б. Компания Planika и окружающая среда	3
2. Техника безопасности.....	3
3. Инструкция по эксплуатации.....	4
4. Чистка и обслуживание.....	5
5. Дополнительные сведения	5
а. Технические данные.....	5
б. Утилизация и переработка	5

Внимательно прочитайте данное руководство перед первым использованием биокамина Planika Stone. Вы обязаны использовать изделие в соответствии с данным руководством, а также с соблюдением правил техники безопасности, норм действующего федерального и регионального законодательства. В качестве топлива для биокамина рекомендуется использовать Fanola®.

1. Описание изделия

а. Общие характеристики

Биокамин Planika Stone предназначен для использования в помещениях, в которых невозможна установка традиционного камина. Изготовлен из нержавеющей стали, итальянского стекла и природного камня. Оснащен топливным блоком объемом 0,5 л для жидкого топлива (FANOLA®). Время горения составляет 1,5 - 2 часа.

Биокамин Planika Stone предназначен исключительно для декоративных целей и служит для создания уютной домашней атмосферы.

б. Компания Planika и окружающая среда

Для биокаминов Planika не требуется дымоход. Это означает, что все тепло, выделяемое в процессе горения, остается в помещении. Биокамин можно использовать в любом помещении, имеющем достаточный объем, в котором обеспечивается необходимая естественная вентиляция.

Благодаря использованию специально разработанного биотоплива FANOLA®, содержащего спирт (этанол), биокамины Planika являются бездымными и экологически чистыми. При использовании изделия не образуется типичных очаговых остатков, таких как зола и сажа.

Биокамины не являются отопительной установкой.

2. Техника безопасности

Соблюдение рекомендаций по технике безопасности, приведенных ниже, позволит избежать повреждения изделия, а также возникновения потенциально опасных ситуаций, способных привести к телесным повреждениям окружающих.

Для того, чтобы обеспечить правильное, безопасное использование биокамина Planika Stone, необходимо соблюдать приведенные ниже инструкции.

Перед началом сборки изделия выберите подходящее место для установки, учитывая следующие правила:

- Изделие следует устанавливать на горизонтальной ровной поверхности, чтобы обеспечить его устойчивость. Поверхность, на которую устанавливается изделие, не должна прогибаться под его весом.
- Не устанавливайте камин на сквозняке, рядом с вентиляторами или иными вентиляционными системами.
- Не перемещайте зажженный камин.
- Не используйте камин без стеклянного цилиндра.
- Не разрешайте разжигать камин детям.
- Запрещено помещать какие-либо предметы над прибором, а также на его поверхность.
- Используйте топливо для биокаминов FANOLA®, рекомендованное производителем.
- Использование любого другого горючего или иных жидкостей может привести к выделению вредных для здоровья газов в процессе горения.
- Разлив горючего FANOLA® может привести к пожару. В случае разлива вытрите горючее бумажной салфеткой.
- Соблюдайте меры предосторожности, поскольку камин при горении нагревается.

- Не наклоняйтесь над зажженным камином, не суйте руки в цилиндр.
- Не накрывайте камин, так как это может вызвать пожар.
- Не пытайтесь извлечь топливный блок из зажженного камина.
- Для зажигания камина используйте только зажигалку, поставляемую производителем.
- Использование спичек или обычных зажигалок запрещено.
- Запрещается заливать FANOLA® или любое другое горючее/жидкость во время горения биокамина.



3. Инструкция по эксплуатации

3.1. Соберите изделие в соответствии с приведенной ниже схемой.

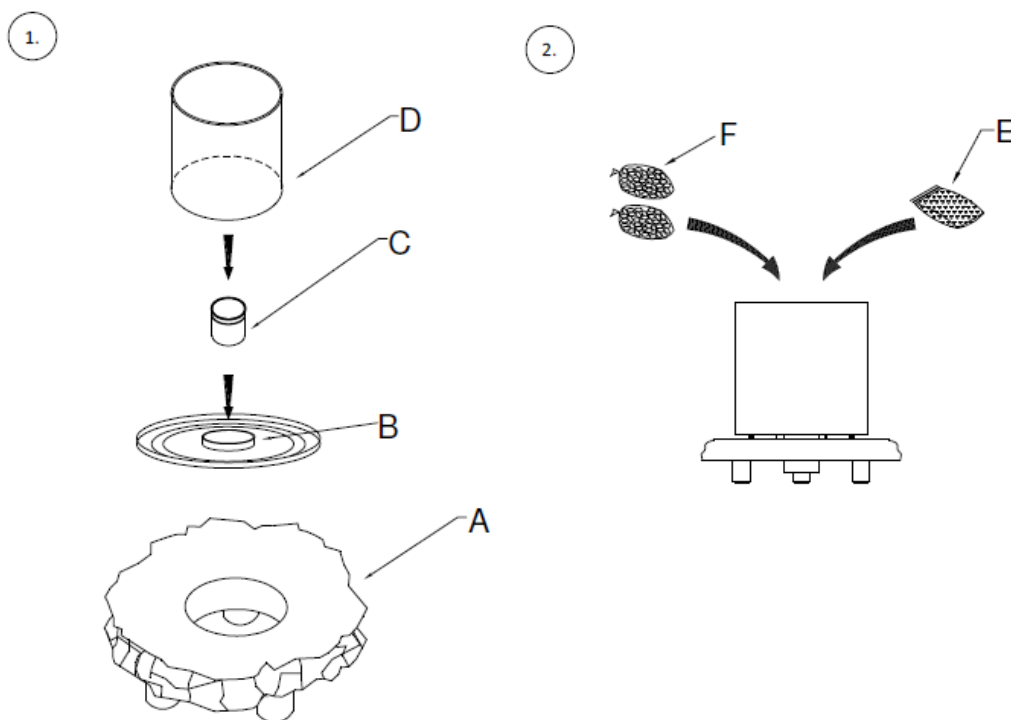

3.2. Выберите место, подходящее для установки биокамина, в соответствии с описанием, данным в Разделе 2.

3.3. Основание (A) следует установить в выбранном месте на ровной горизонтальной поверхности. Не забывайте о необходимости соблюдать указанное минимальное расстояние до легко воспламеняемых предметов. Установите стальной диск (B) на основание (A).



3.4. Установите стеклянный цилиндр (С) в центре диска (В) таким образом, чтобы логотип Planika оказался на дне цилиндра.

3.5.. Уложите декоративные камни (F) на диск (В) Декоративные камни (F) следует укладывать вокруг отверстия диска (В) таким образом, чтобы они не попадали в пламя камина. Вставьте чашу (D) в отверстие диска (В) из нержавеющей стали.

После установки в соответствии с вышеприведенными инструкциями биокамин Planika Stone готов к использованию.

4. Чистка и обслуживание

Для чистки корпуса используйте мягкую ткань, смоченную неагрессивным моющим средством. Для чистки деталей из нержавеющей стали, стекла и прочих материалов используйте специальные моющие средства. Запрещено заливать в резервуар воду и прочие жидкости (кроме горючего Fanola®), так как это может привести к его необратимому повреждению.

5. Дополнительные сведения

а. Технические данные

- | | |
|----------------------------------|--|
| • Тип изделия | Биокамин Planika |
| • Модель | Stone |
| • Макс. тепловая мощность | 2,1 кВт |
| • Емкость резервуара для топлива | 1,5 л |
| • Мин. площадь помещения | 52 м ³ (20 м ² при высоте потолка 2,6 м) |
| • Рекомендуемое топливо | FANOLA® |
| • Изготовитель | PLANIKA Sp. z o.o. |

б. Утилизация и переработка

Данный прибор изготовлен из стекла и нержавеющей стали, а также других материалов (состав зависит от модели). Если вы хотите выбросить прибор, поступайте в соответствии с правилами утилизации и переработки, действующими в вашей стране.

При возникновении каких-либо технических проблем или вопросов обращайтесь к Вашему дилеру.